

CONVENCIONES



PUNTOS DE CONEXION A CONTROL



ENTRADA SALIDA TARJETAS



CONTACTO DE PUERTA



BREAKER



CONTACTO CERRADO RELEVO



LIMITE ABIERTO



CONTACTO ABIERTO RELEVO



LIMITE CERRADO



CONTACTO CONTACTOR



INTERRUPTOR



PULSADOR

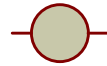

MOTOR VENTILADOR

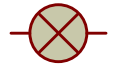

BOMBILLA



MOTOR

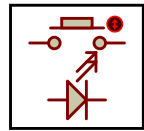

PULSADOR LLAMADA



BOBINA 24VDC

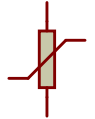

VARISTOR



BOBINA 110VAC CON RC



SWICH CERRADO



SWICH ABIERTO

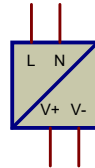

FUENTE DC

LISTA DE DISPOSITIVOS EN CONTROL	
DISPOSITIVO	HOJA
LEXON I	2,3,4,5
PLACA PV	2,3
PLACA INS	2,3
FUENTE DC 12V "V1"	2
FUENTE DC 24V "V2"	2
RELE 24VDC "NTX"	2,3
CONTACTOR 110VAC "BK"	2,3
BREAKER 1POLO 10A "F0"	2
BREAKER 3POLOS 6A "F1"	2
BREAKER 1POLO 6A "F2"	2
BREAKER 1POLO 6A "F3"	2
BREAKER 2POLOS 6A "F4"	2
BREAKER 1POLO 6A "F5"	2
RECTIFICADOR DE 60A "RF1"	2
VENTILADOR CONTROL	2
VARIADOR	2
RESISTENCIA DE FRENADO	2

LISTA DE DISPOSITIVOS EN POZO	
DISPOSITIVO	HOJA
LIMITE CERRADO "LF"	3
LIMITE CERRADO "LF1"	3
LIMITE CERRADO "LU"	3
LIMITE CERRADO "LD"	3
LIMITE ABIERTO "SLD"	4
LIMITE ABIERTO "SLU"	4
INDICADORES DE HALL	4
INTERRUPTOR DE FUEGO	4
PULSADORES DE LLAMADA	5

LISTA DE DISPOSITIVOS EN CABINA	
DISPOSITIVO	HOJA
PLACA OP	2,3
PLACA X-01	2,3,4,5
VENTILADOR CABINA	2
STOP CABINA	3
SWICH PARACAIDAS	3
INDICADOR DE CABINA	4
BOTONERA DE CABINA	5
VARIADOR OPERADOR	2

TITULO	PLANO LEXON I VVF OP1	DATE:	17/05/2023
CONVENCIONES		PAGE:	1 of 8
AUTOR		DIASCOL	

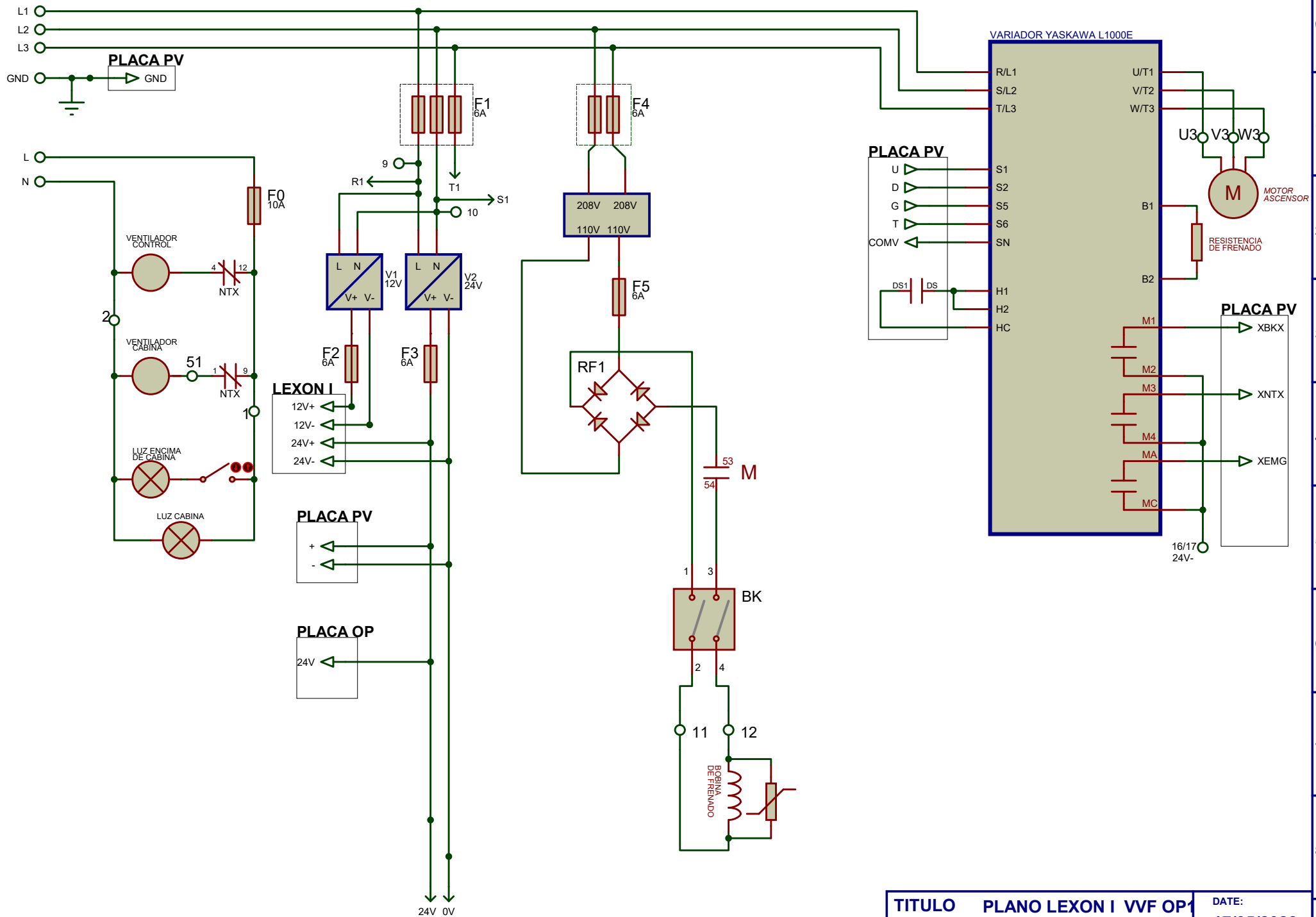

TITULO	PLANO LEXON I VVF OP1	DATE:	17/05/2023
POTENCIA		PAGE:	2 of 8
AUTOR	DIASCOL		

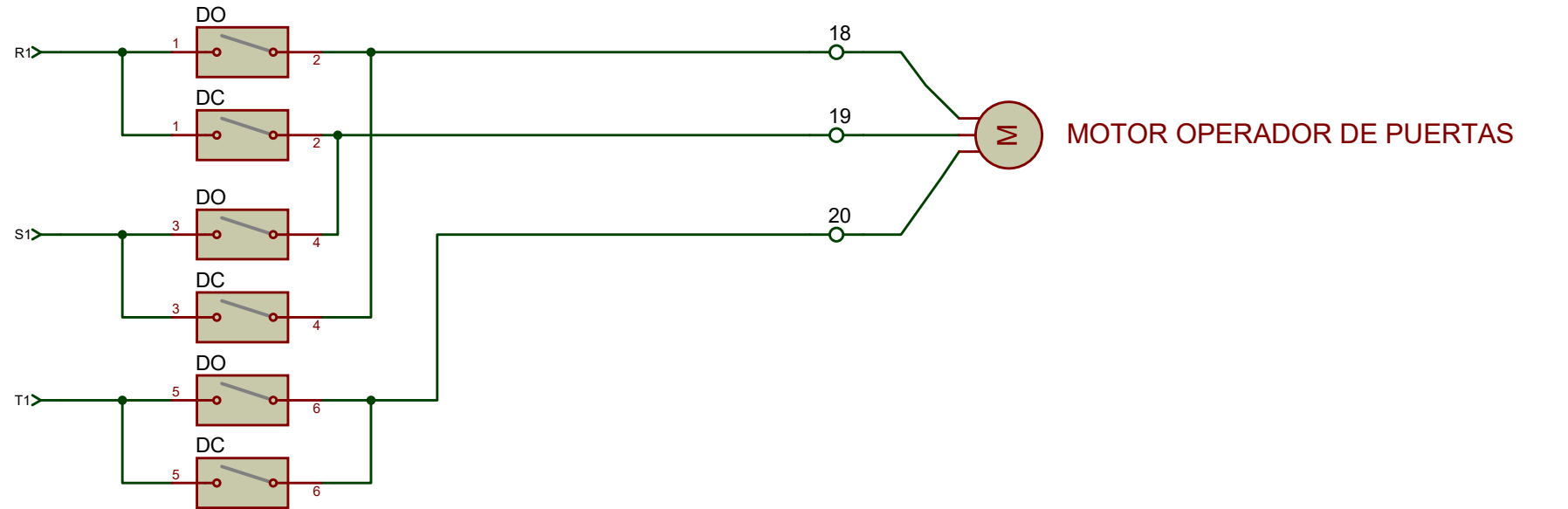

MOTOR OPERADOR DE PUERTAS

TITULO	PLANO LEXON I VVF OP1	DATE:	17/05/2023
POTENCIA	1	PAGE:	3 of 8
AUTOR	DIASCOL		

SEGURIDADES

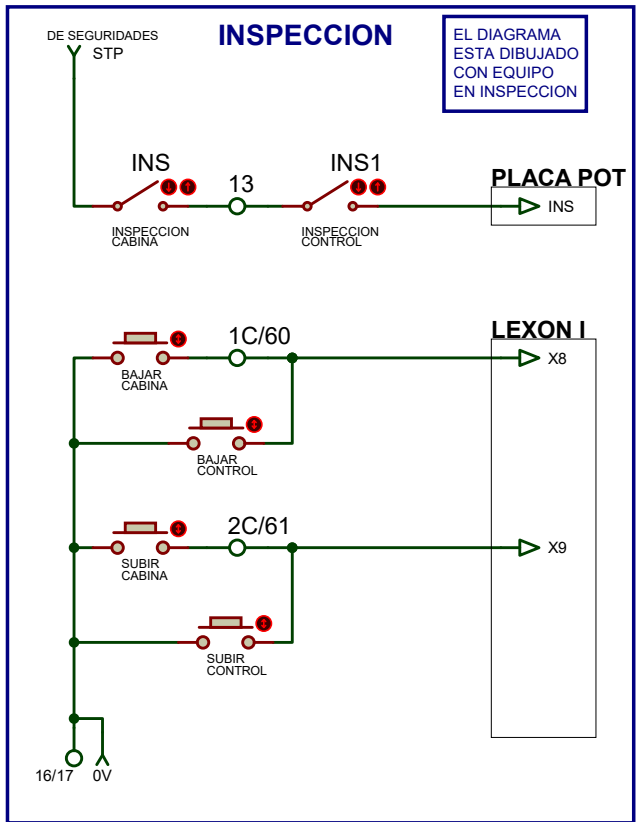
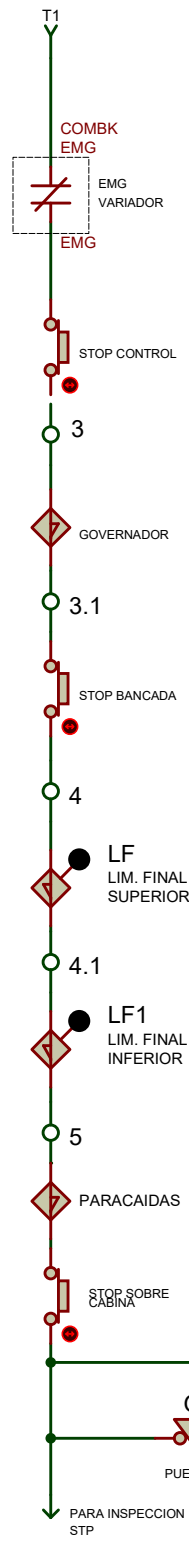

EL DIAGRAMA ESTA DIBUJADO CON EQUIPO EN INSPECCION

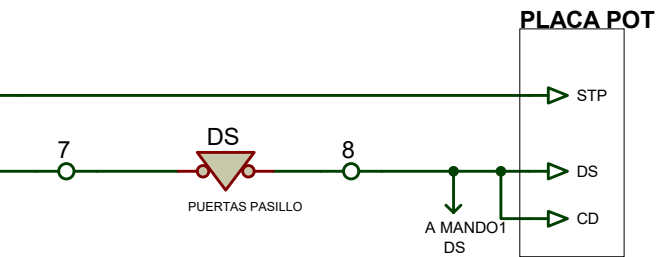

MANDO

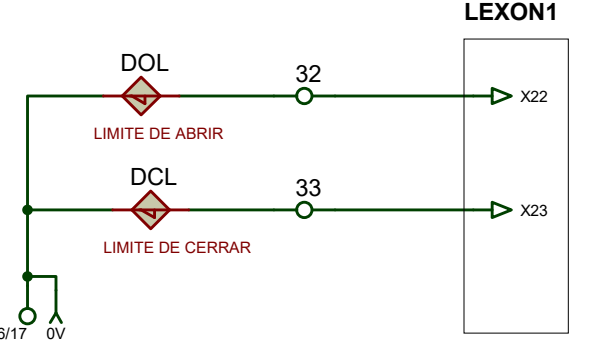
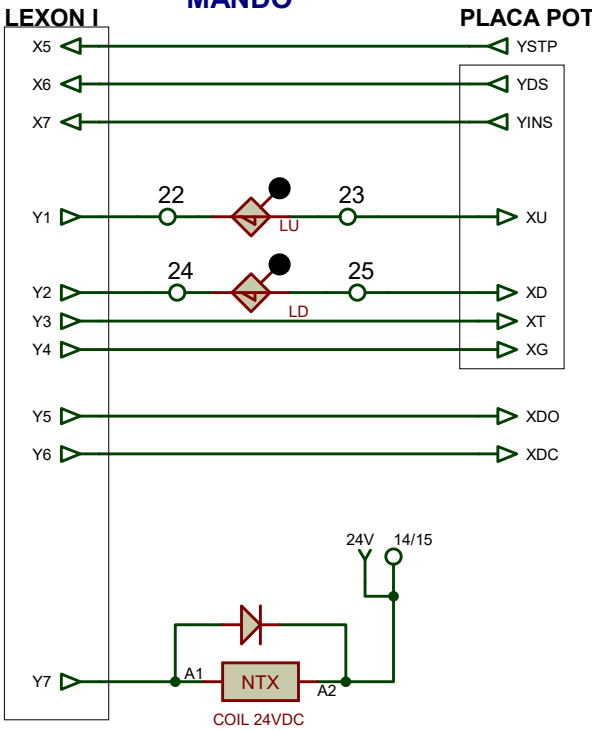

TITULO PLANO LEXON I VVF OP1
 SEGURIDADES Y MANDO
 AUTOR DIASCOL

DATE: 17/05/2023
 PAGE: 4 of 8

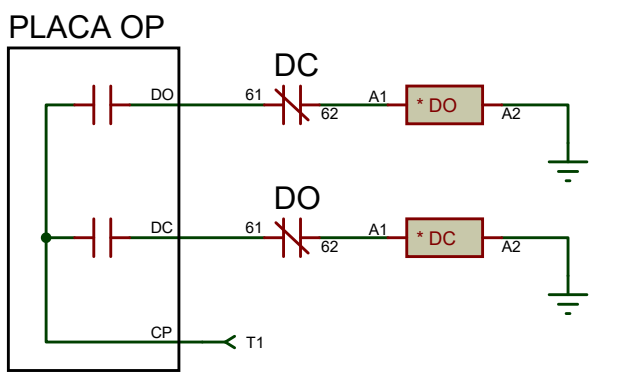
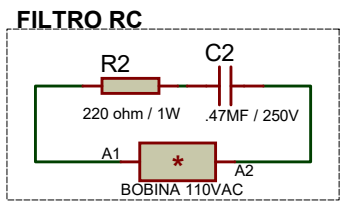
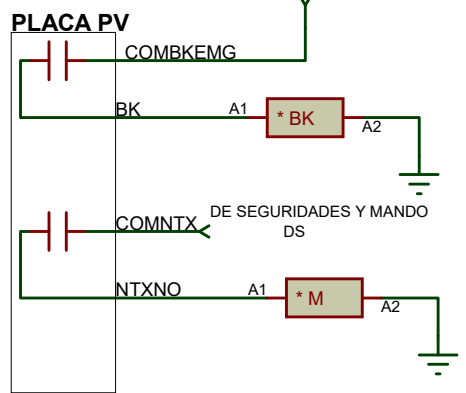

TITULO	PLANO LEXON I VVF OP1	DATE:	17/05/2023
	MANDO 1	PAGE:	5 of 8
AUTOR	DIASCOL		

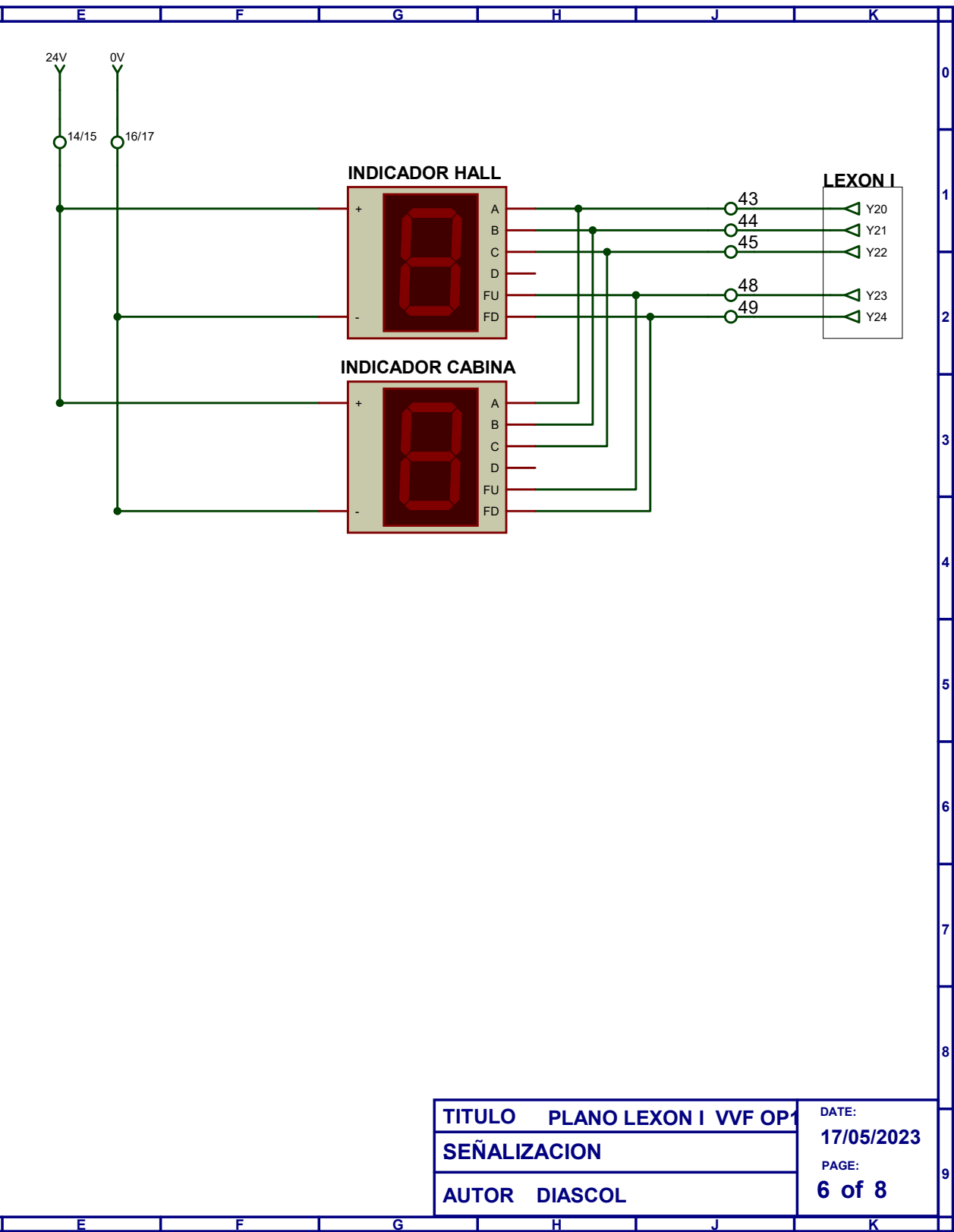
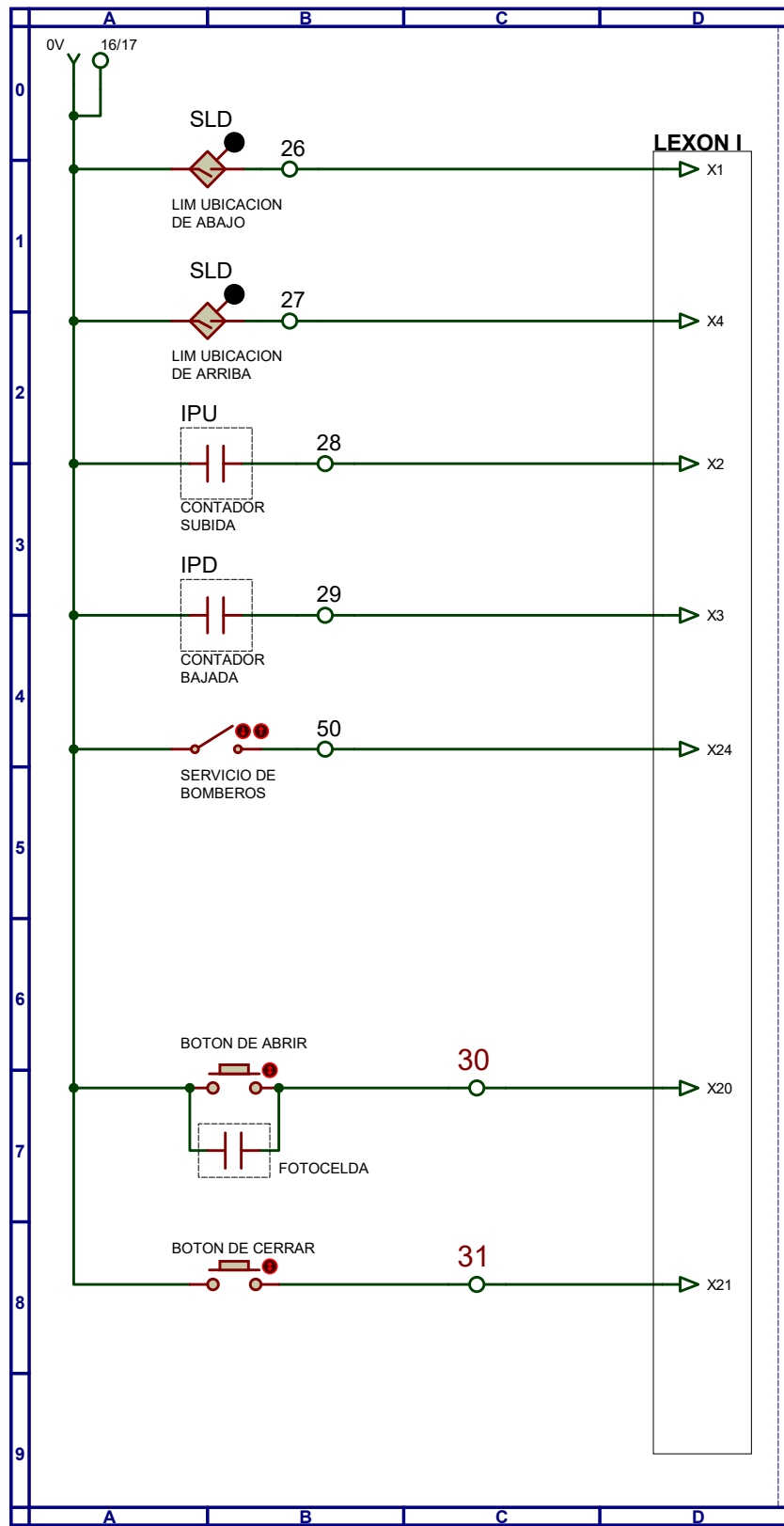

TITULO	PLANO LEXON I VVF OP1	DATE:	17/05/2023
	SEÑALIZACION	PAGE:	6 of 8
AUTOR	DIASCOL		

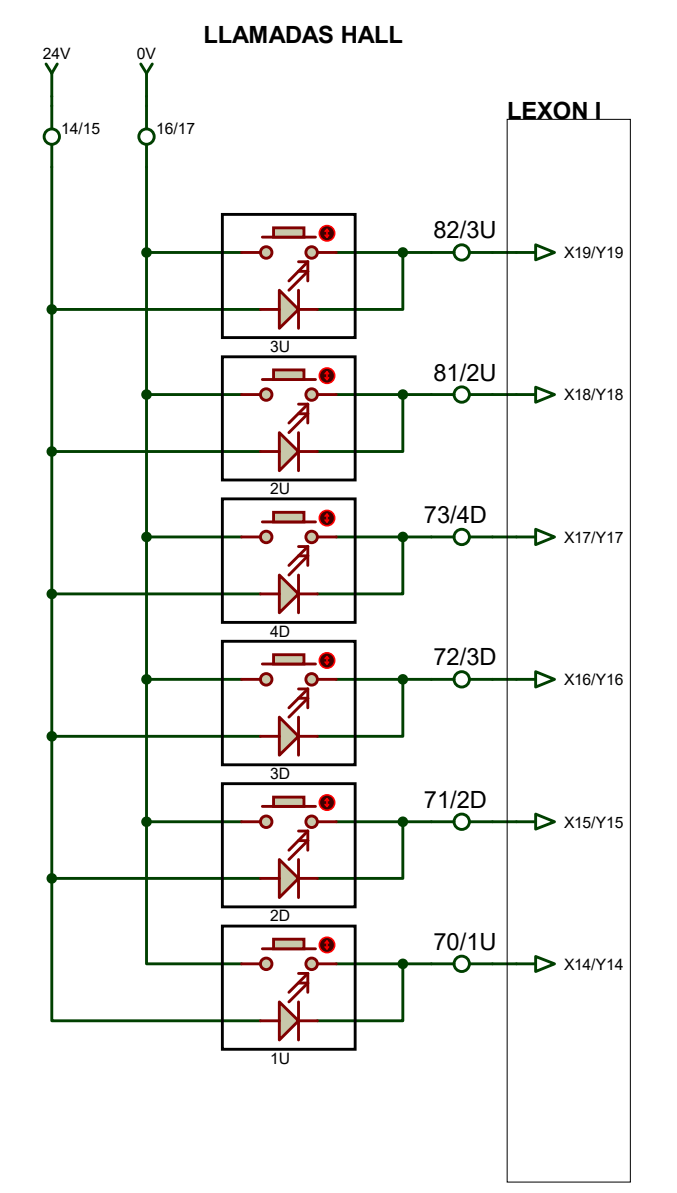
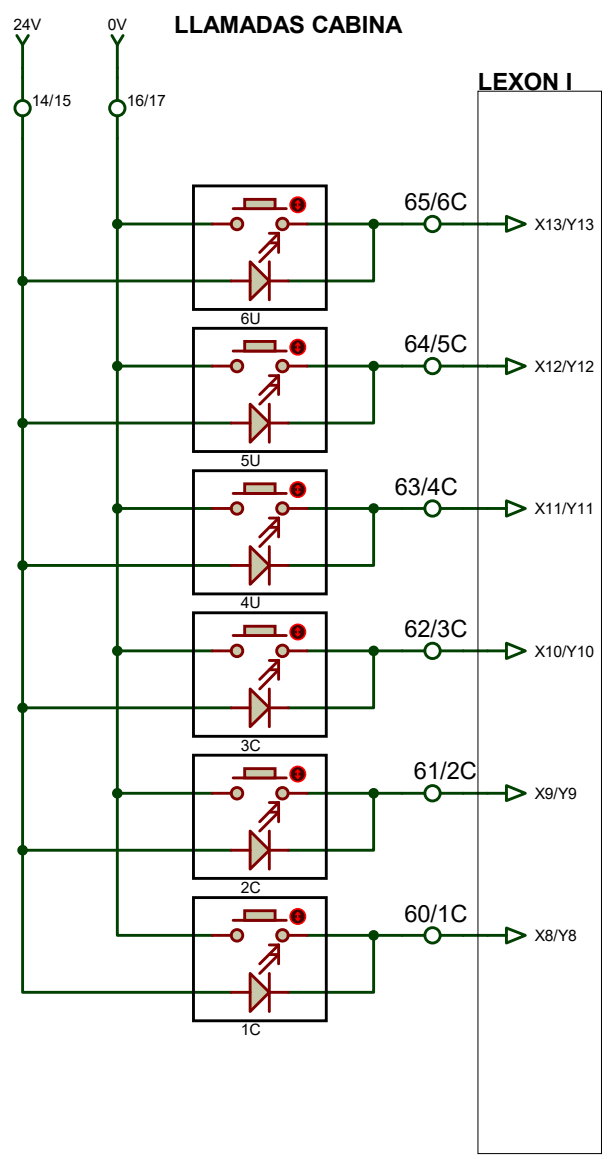

TITULO	PLANO LEXON I VVF OP1	DATE:	17/05/2023
	LLAMADAS	PAGE:	7 of 8
AUTOR	DIASCOL		

LIMITES

INDUCTORES

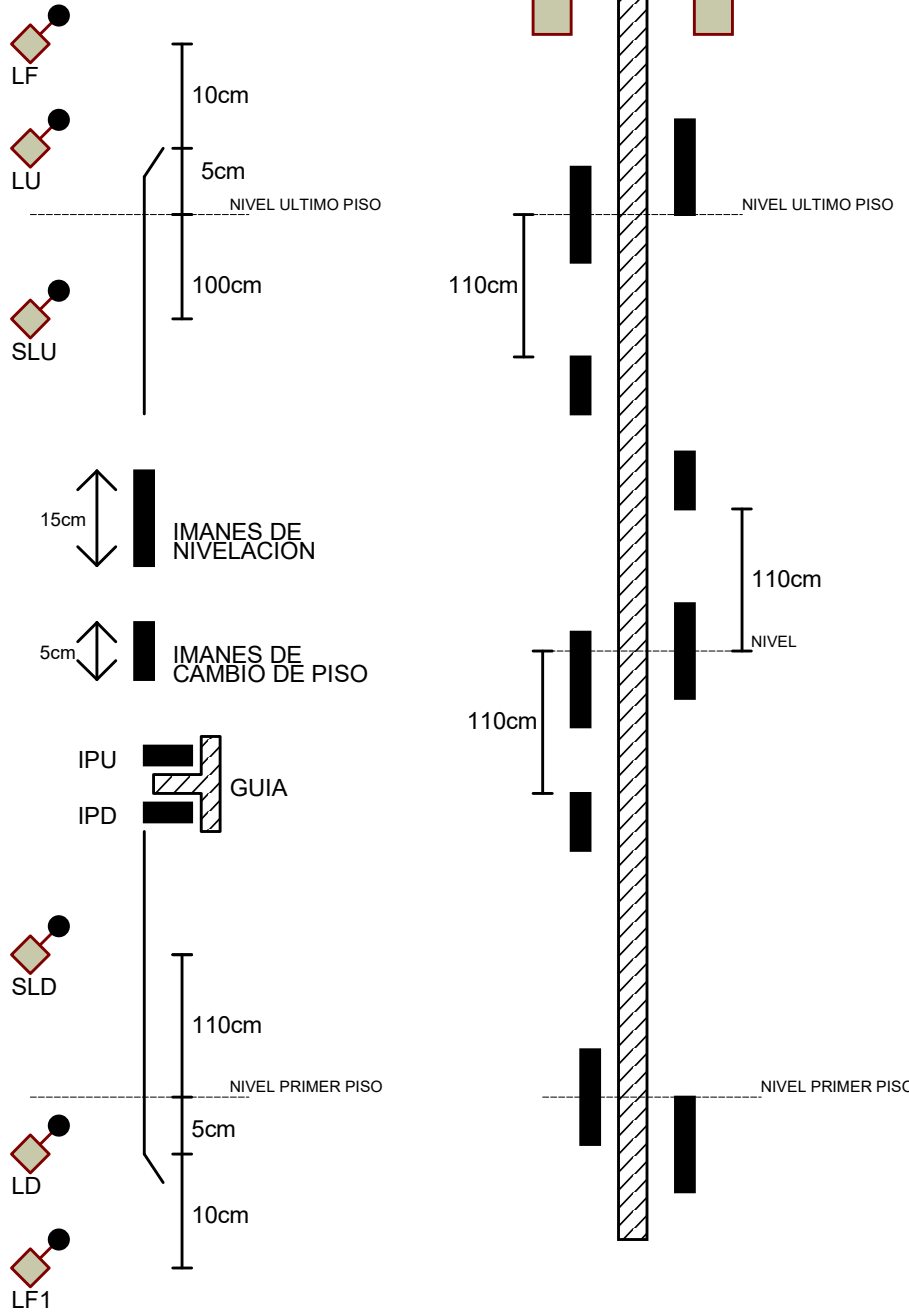

Fallas.

Los mensajes de funcionamiento aparecen en una pantalla LCD azul alfanumérica de 2x16 con el siguiente formato:

Nombre de la empresa del cliente.

Mensaje de funcionamiento o falla.

Mensajes de funcionamiento:

Cuando el ascensor se encuentra en funcionamiento normal los mensajes toman el siguiente formato:

Piso: X Estado.

X es el piso en que se encuentra, si aparece "?", quiere decir que no se ha hecho el viaje de aprendizaje, hecho en cuanto se enciende el elevador, y se encuentra en modo normal.

Estados posibles:

1. Normal. : Ascensor en reposo esperando llamada.
2. UP. : Subiendo en estado normal.
3. DW. : Bajando en estado normal.
4. DO <|> : Abriendo Puertas.
5. PA. : Puerta Abierta en estado normal.
6. DC >|< : Cerrando Puertas.

Cuando el ascensor se encuentra en inspección muestra los siguientes mensajes.

- X Inspección: Ascensor listo para arrancar en inspección.
- X Puerta Abierta: Serie de puertas abierta en inspección.

Mensajes de falla.

1. X Stop Abierto. : Serie de seguridades abierta.
2. X Falla Alta. : Tiempo de protección en velocidad alta excedido.
3. X Falla Lenta. : Tiempo de protección en velocidad lenta excedido.
4. X Falla DS. : Falla en la serie de puertas, el ascensor abrirá y cerrará 8 veces, y si no se repone, marca falla.
5. Falla CAN. : Falla causada por falta de alimentación en la tarjeta de comunicación x-01, o falta de conexión en CH o CL, o tarjeta defectuosa o en mal estado.

TITULO	PLANO LEXON I VVF OP1	DATE:	17/05/2023
MONTAJE Y FALLAS		PAGE:	8 of 8
AUTOR	DIASCOL		